

Amplificador Lock - in Mediciones homodinas

Laboratorio 4 - 1er Cuatrimestre 2026

¿Cómo hacemos cuando queremos medir algo con una baja relación señal-ruido?

¿Cómo hacemos cuando queremos medir algo con una baja relación señal-ruido?

Mediciones Homodinas

Mediciones Homodinas

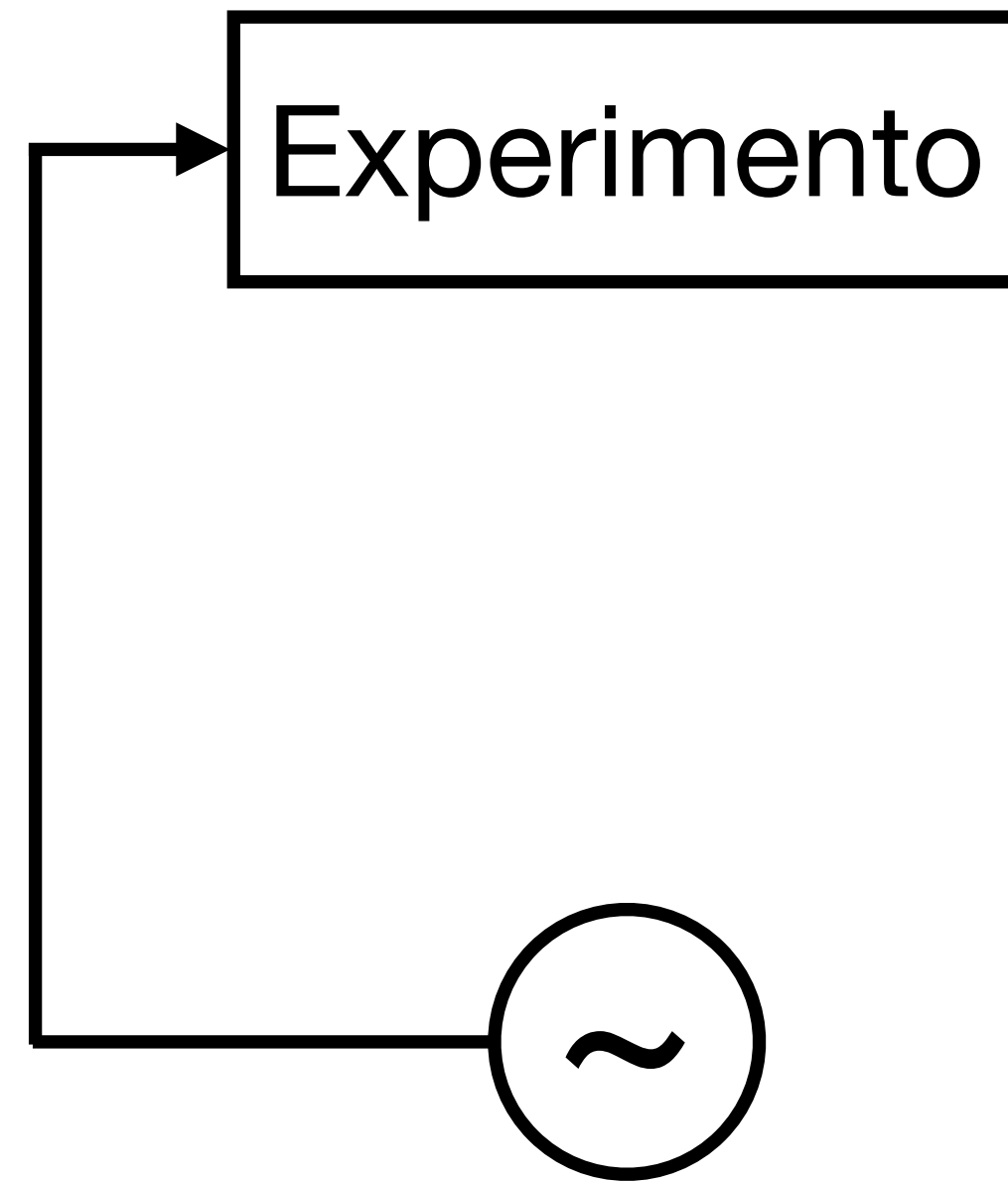

Señal oscilatoria

Mediciones Homodinas

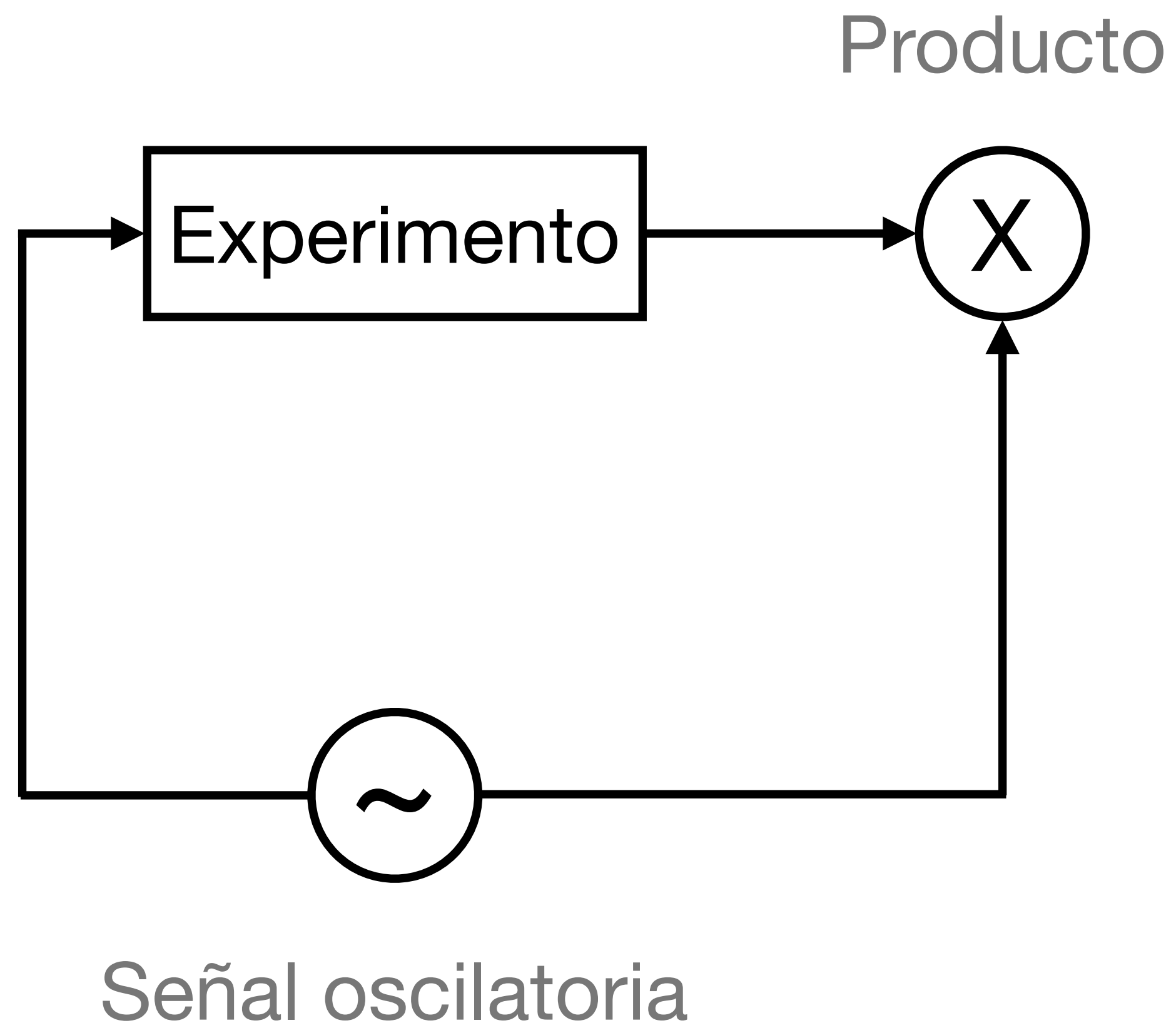

Mediciones Homodinas

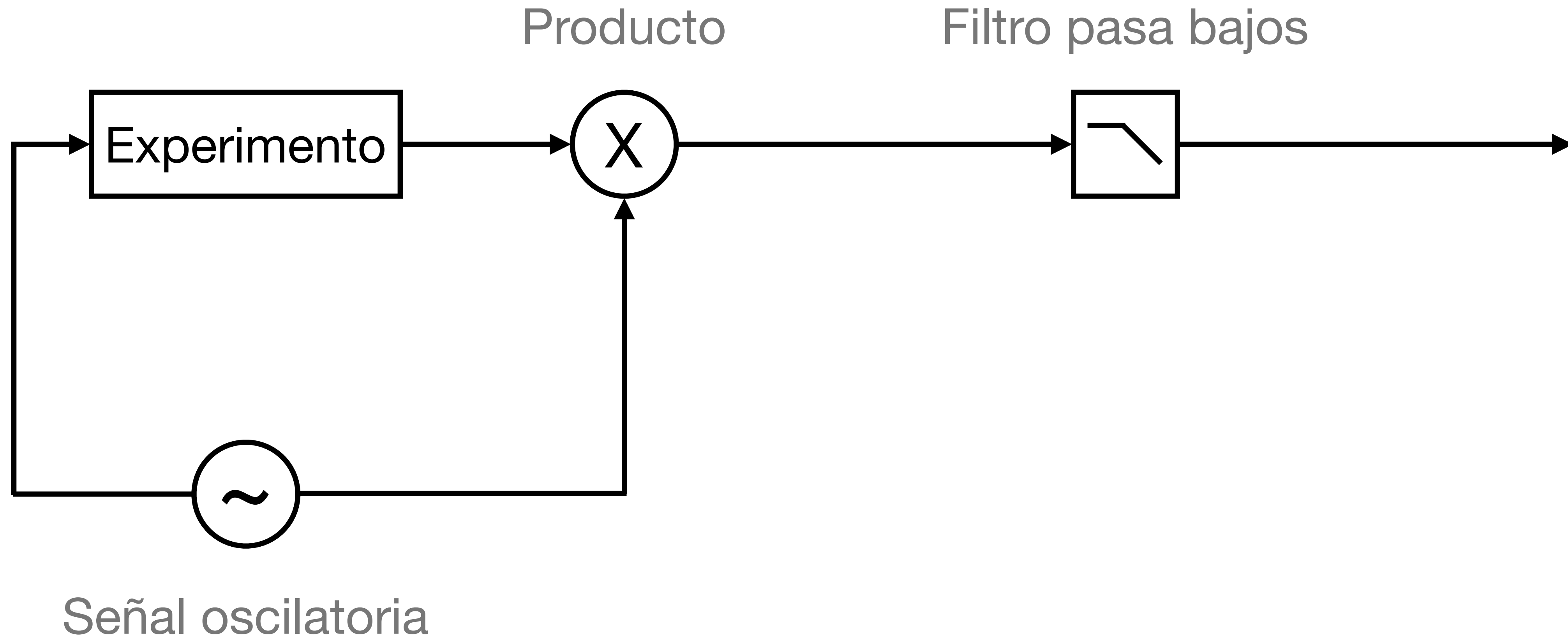

Mediciones Homodinas

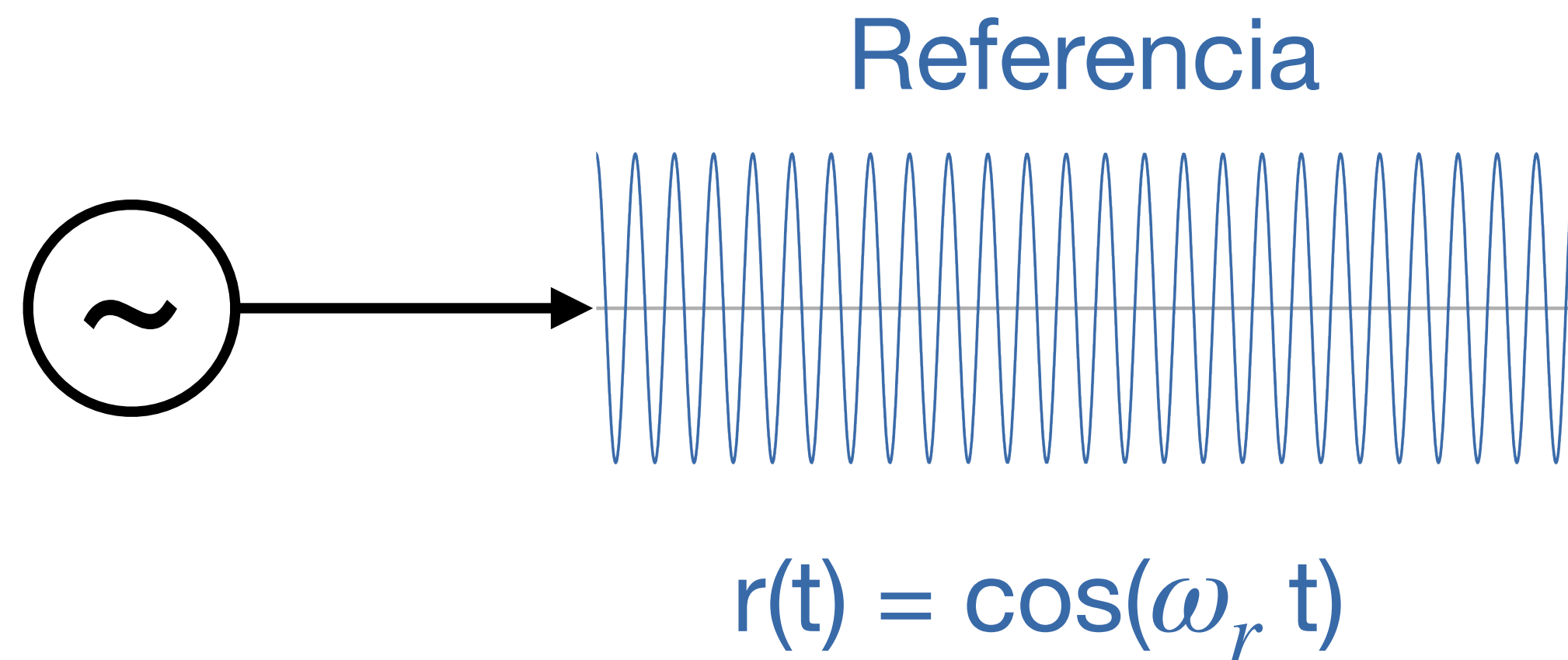

Mediciones Homodinas

Señal

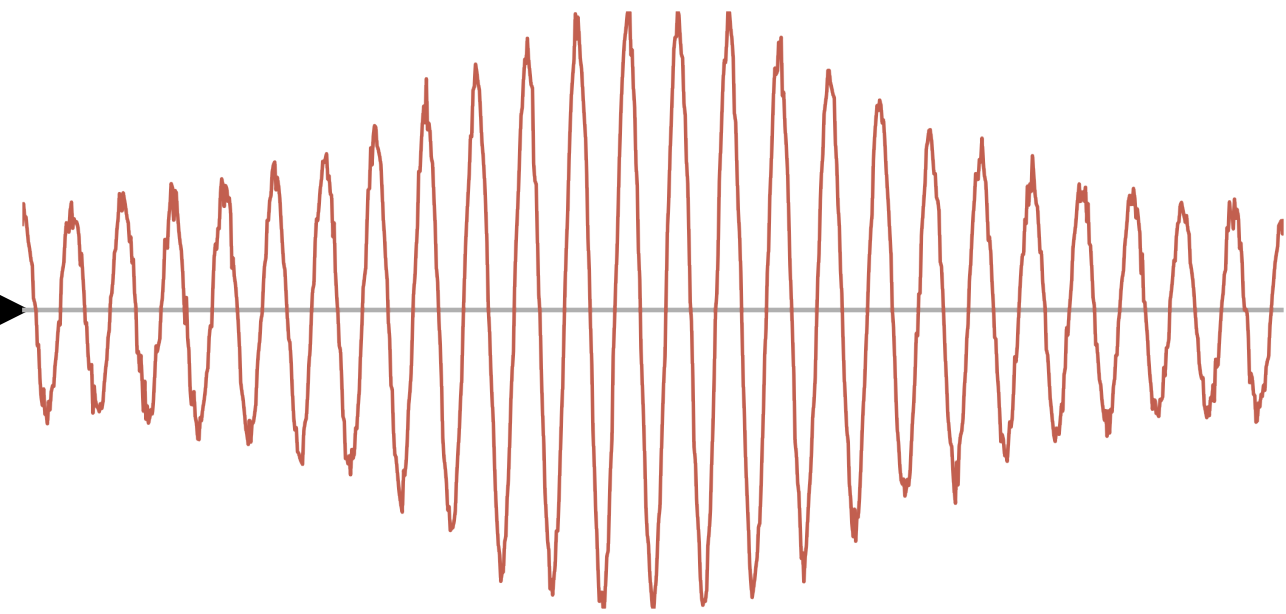

$$s(t) = A(t)\cos(\omega_r t)$$

Referencia

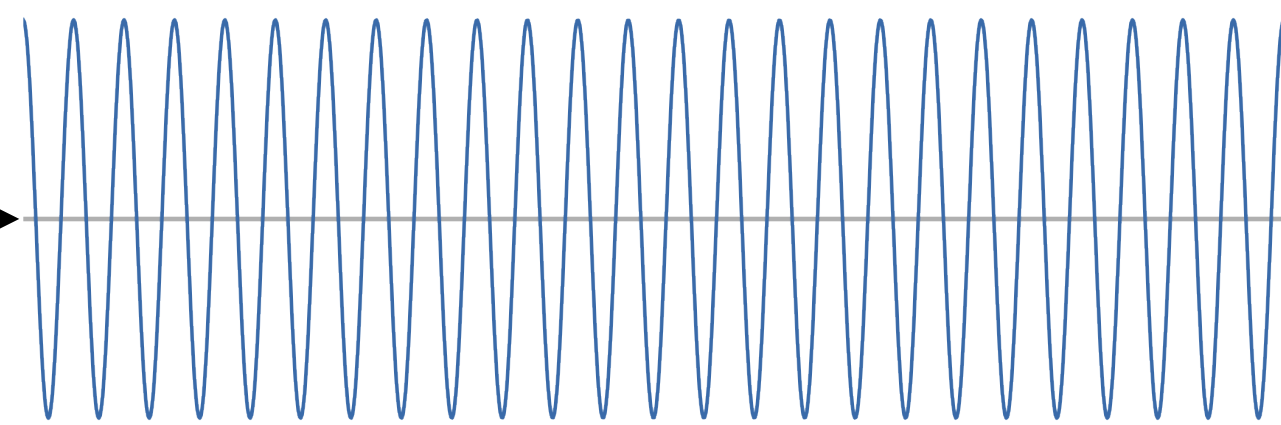

$$r(t) = \cos(\omega_r t)$$

Mediciones Homodinas

Señal

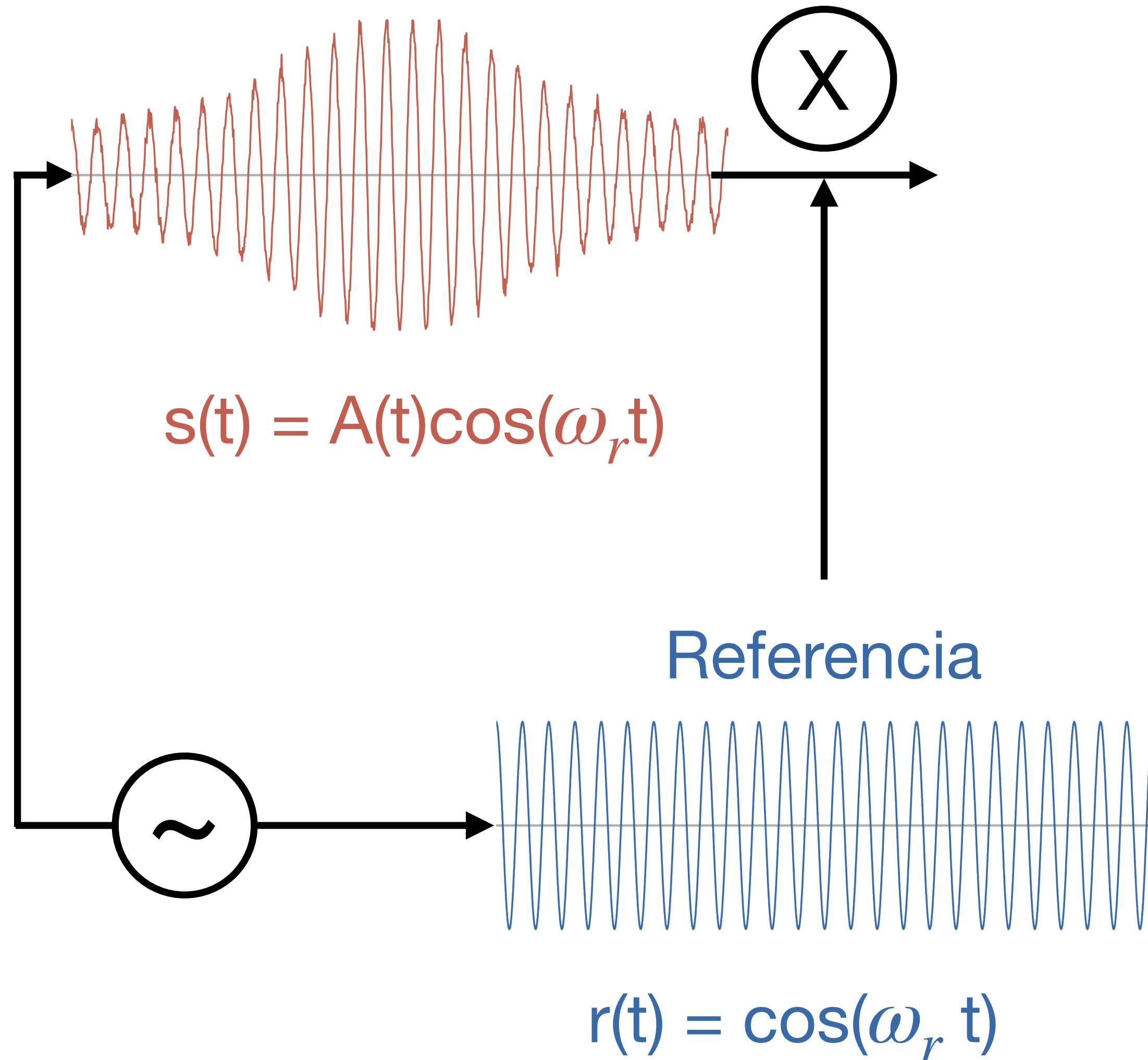

Mediciones Homodinas

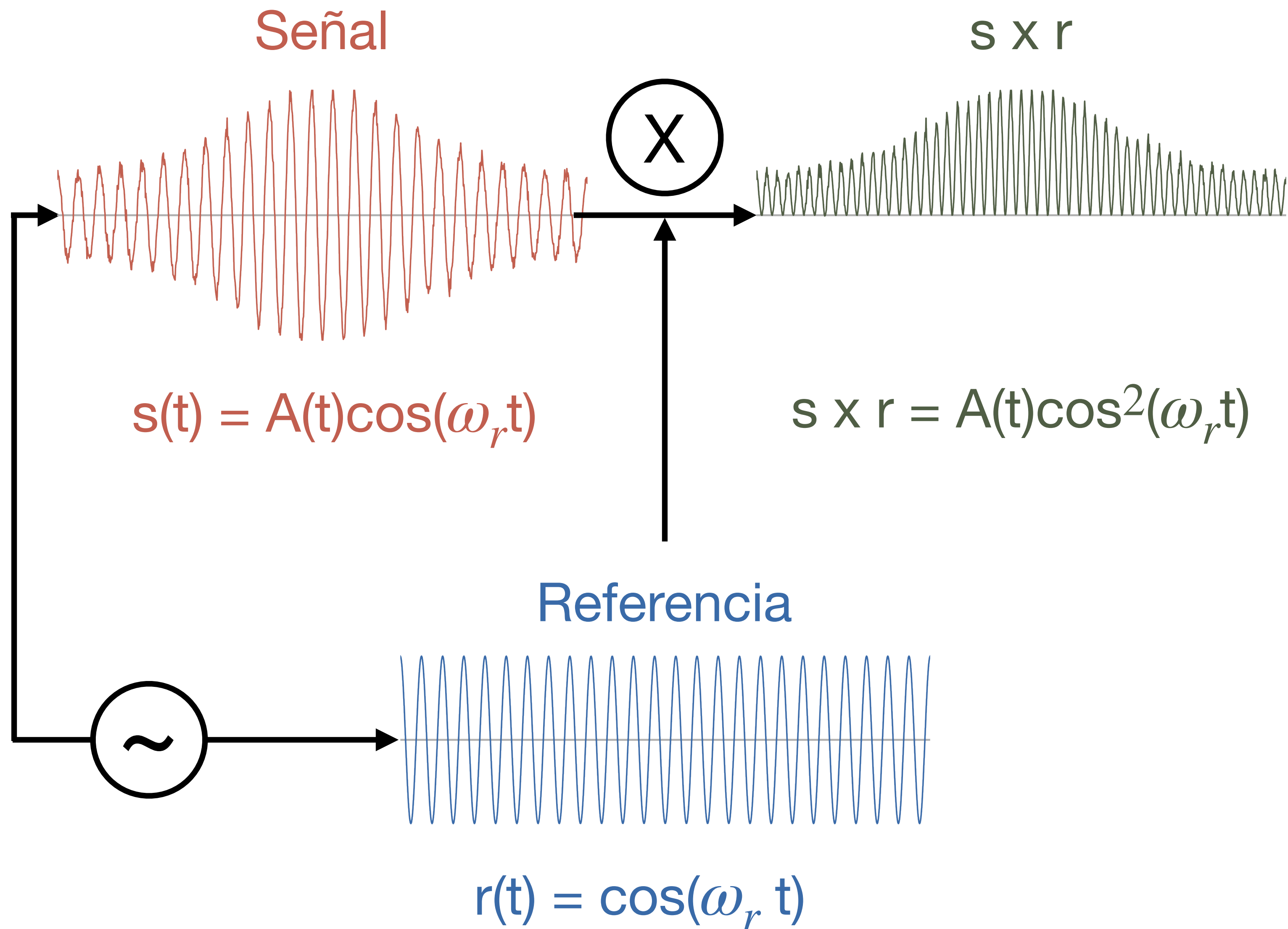

Mediciones Homodinas

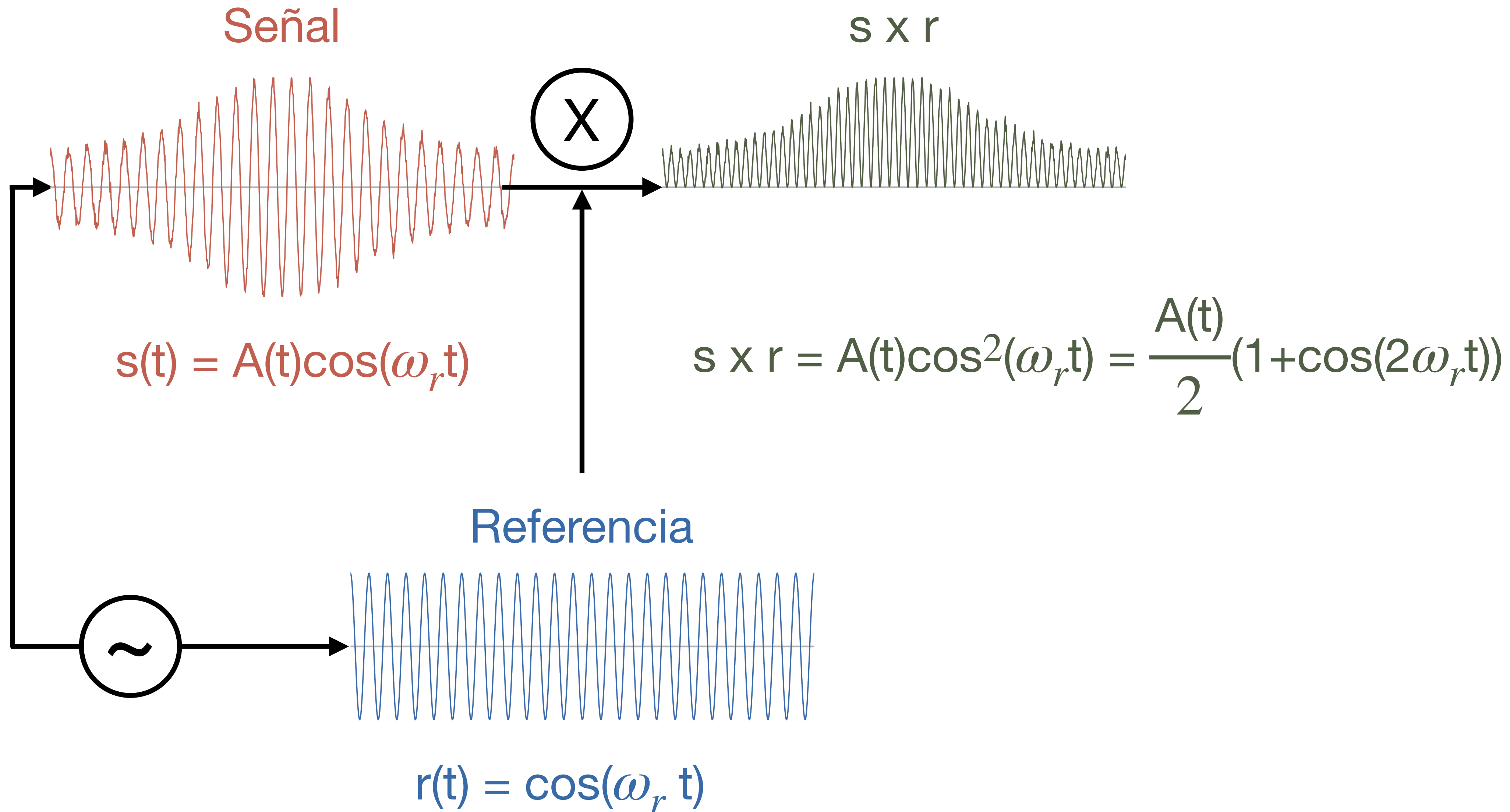

Mediciones Homodinas

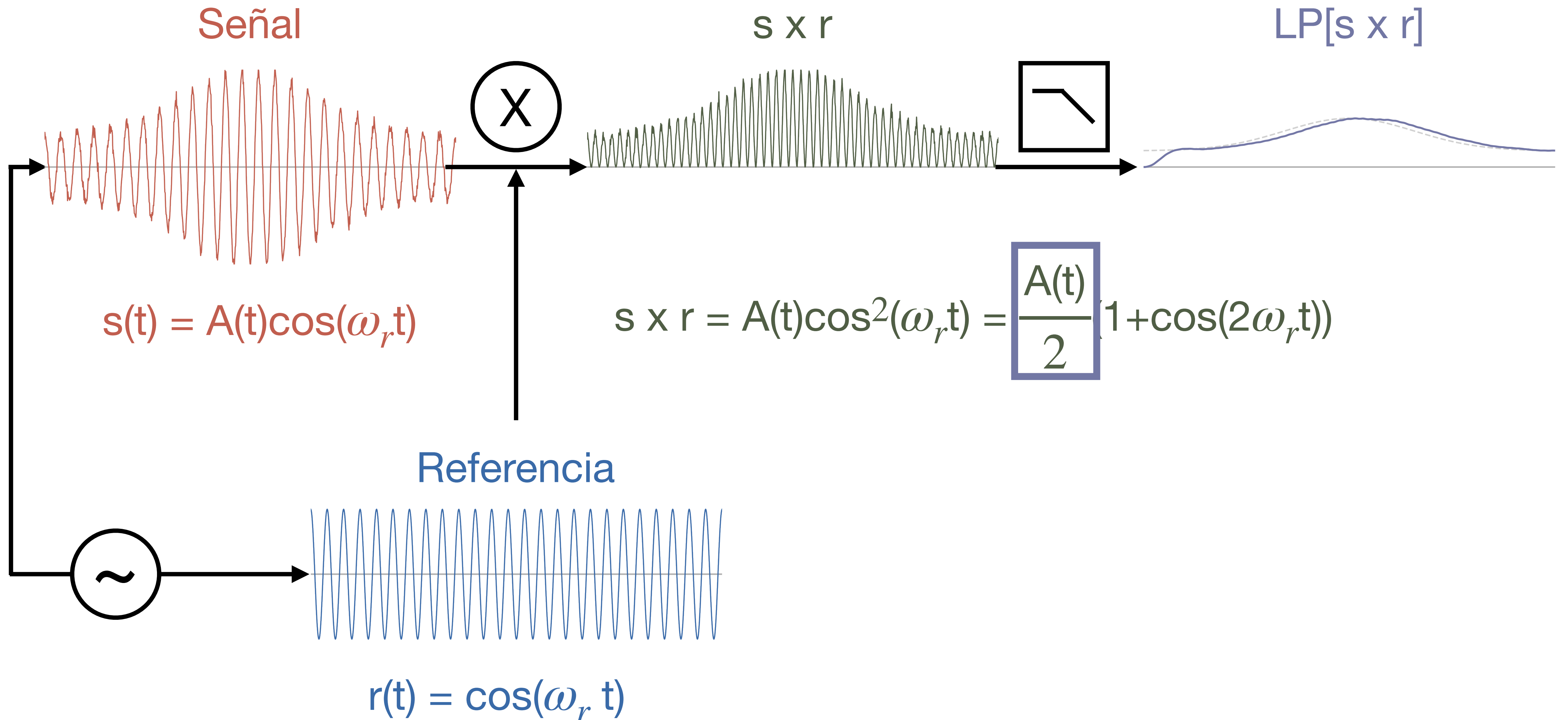

Ejemplo - Espacio real

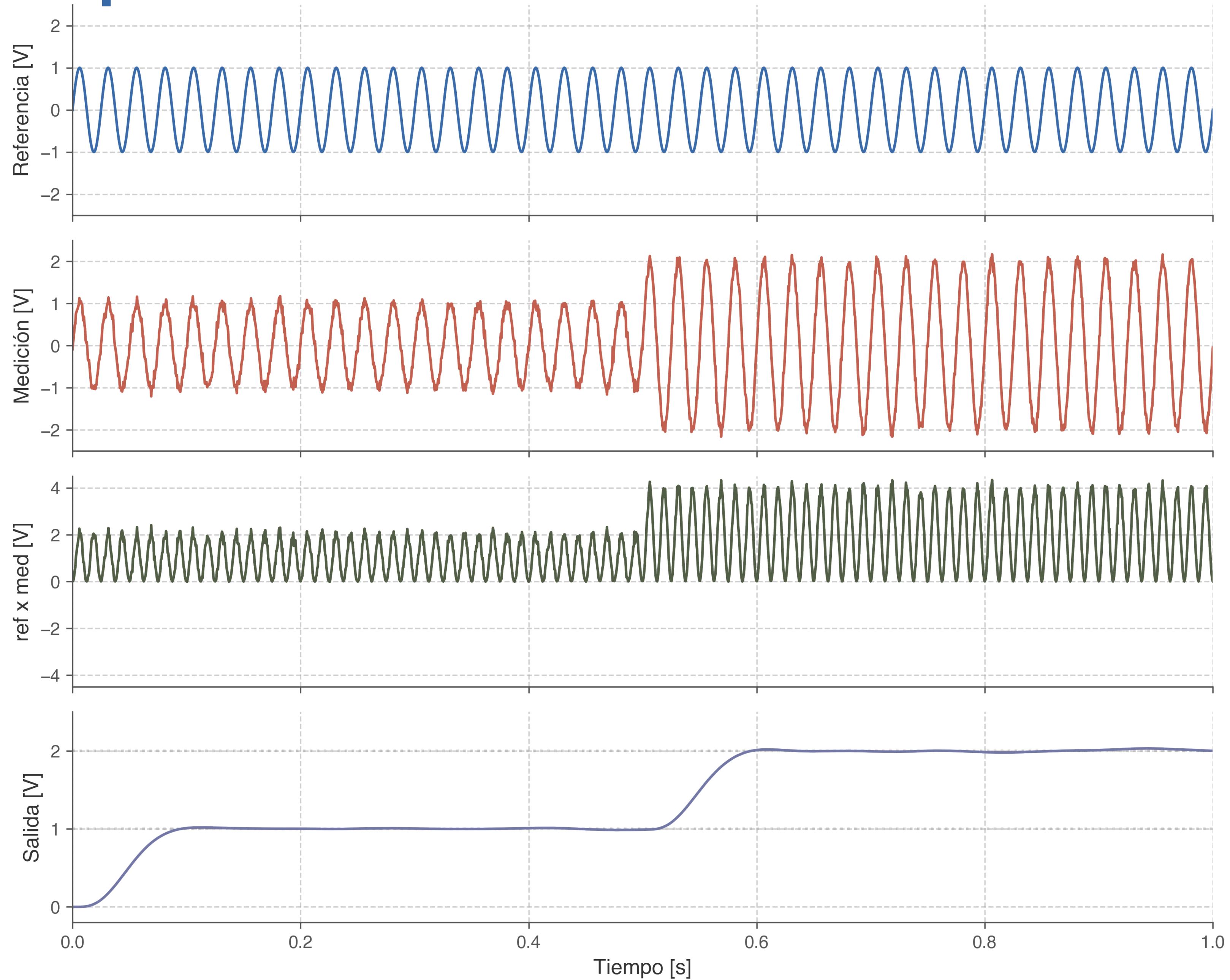

Ejemplo - Espacio Fourier

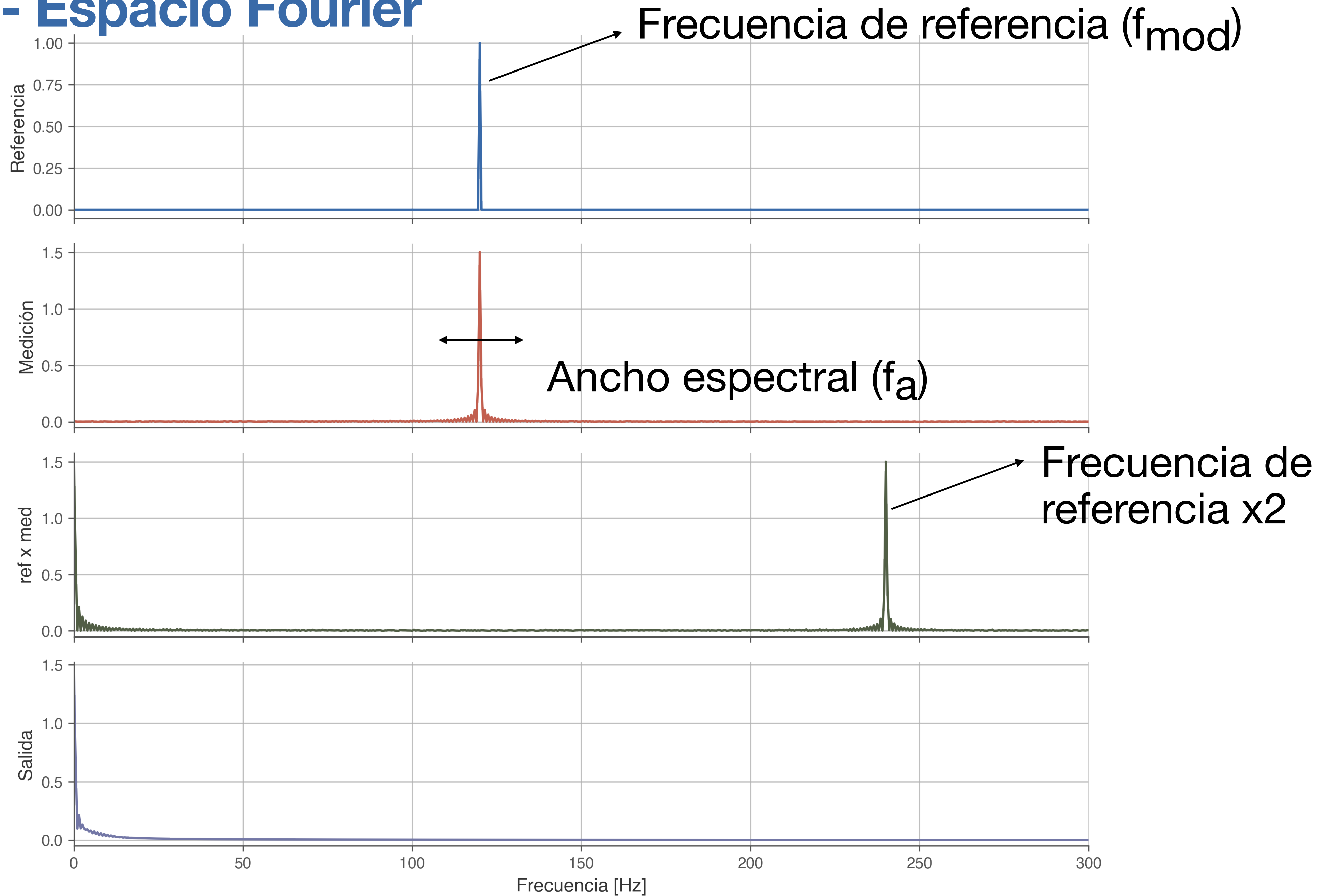

Ejemplo - Espacio Fourier

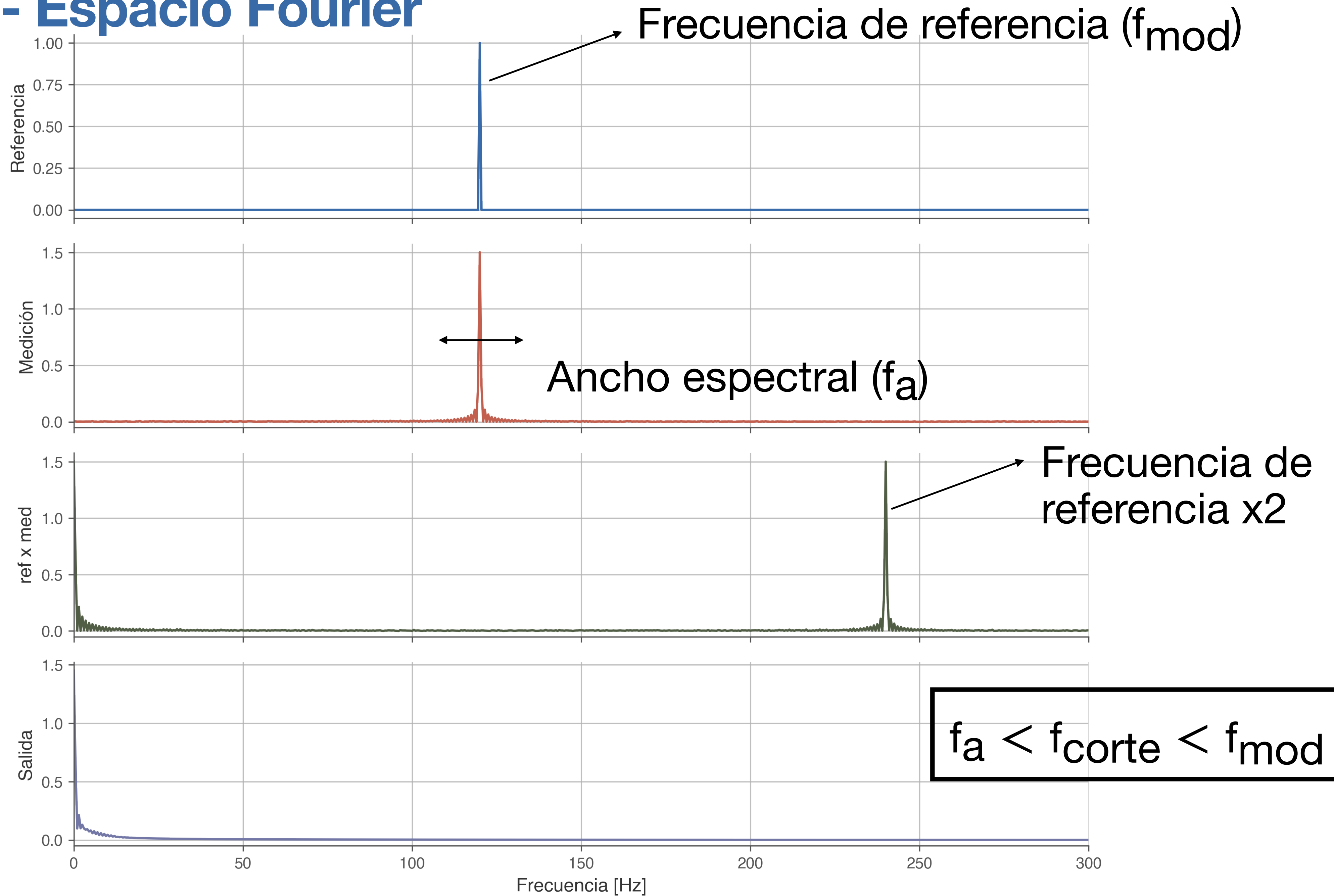

¿Qué pasa si tenemos ruido?

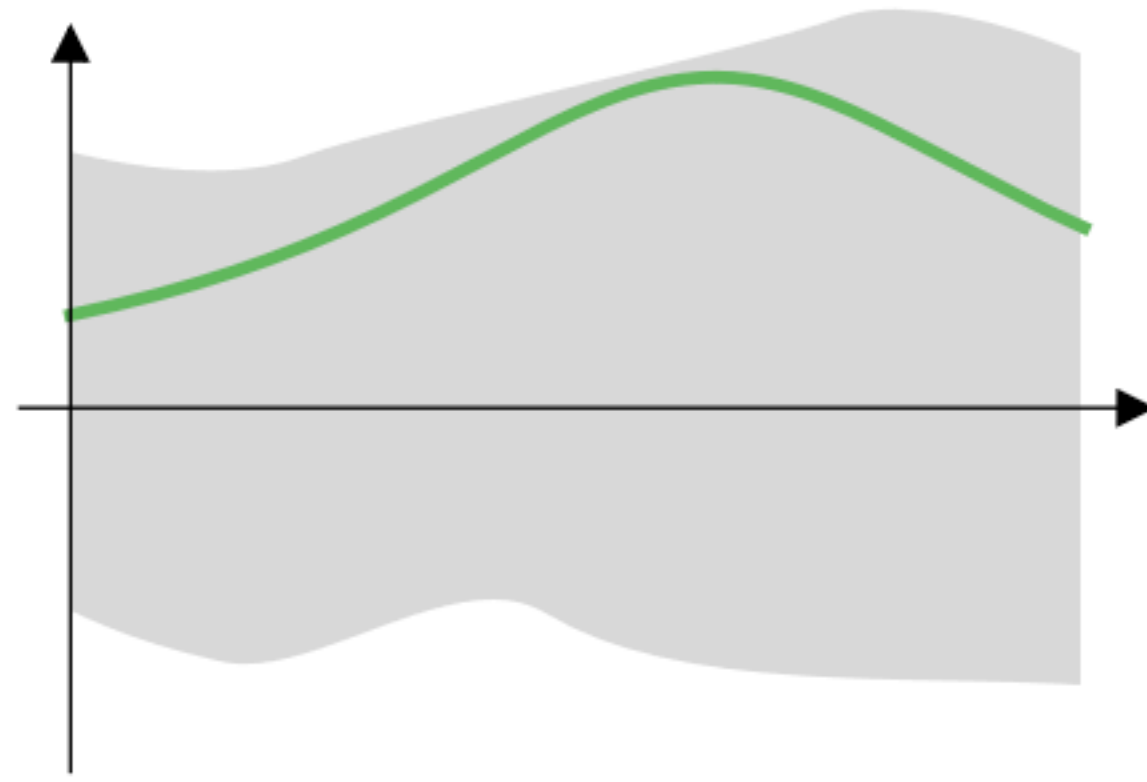

$$s(t) = A(t) + \text{ruido}(t)$$

¿Qué pasa si tenemos ruido?

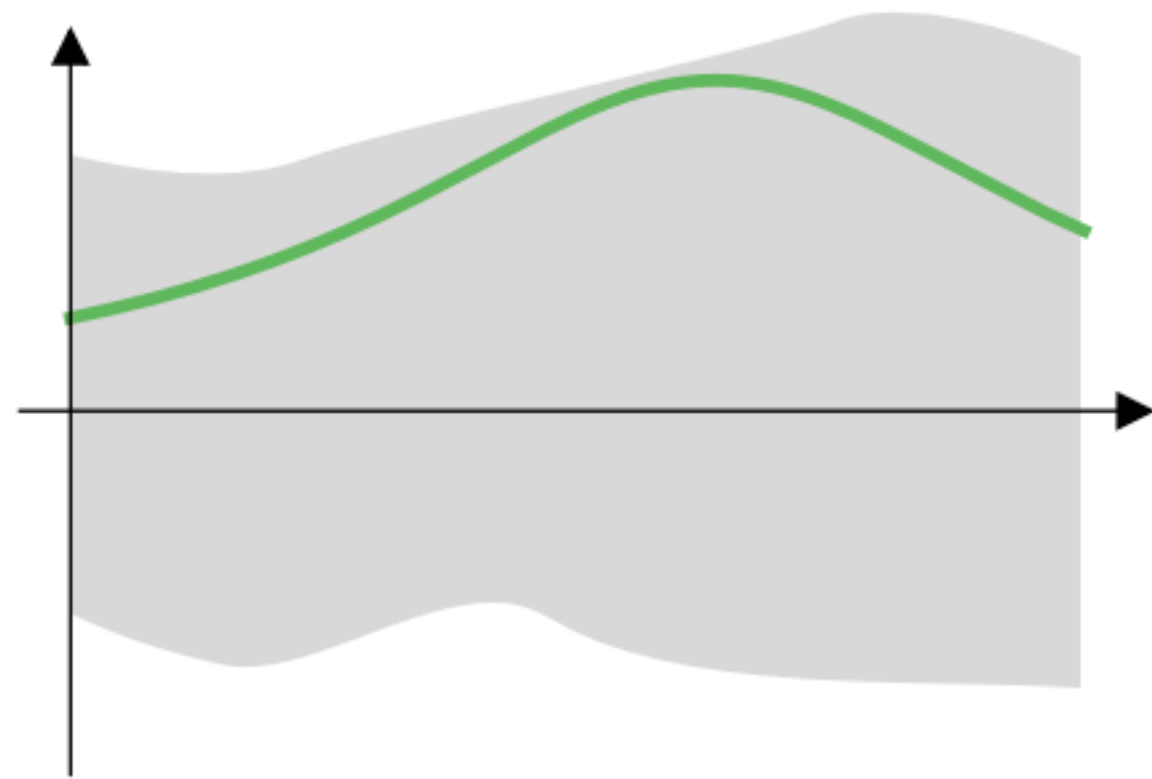

$$s(t) = A(t) + \text{ruido}(t)$$

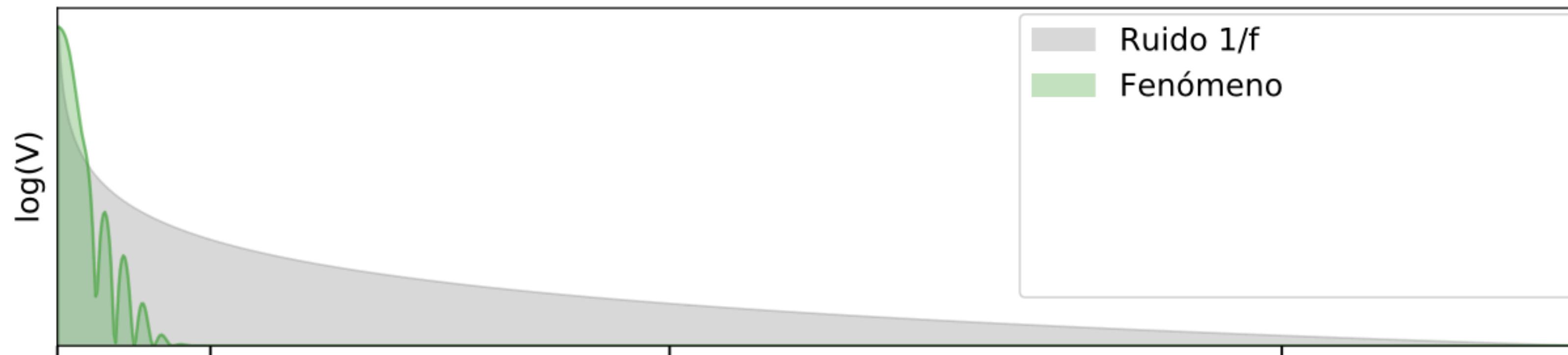

¿Qué pasa si tenemos ruido?

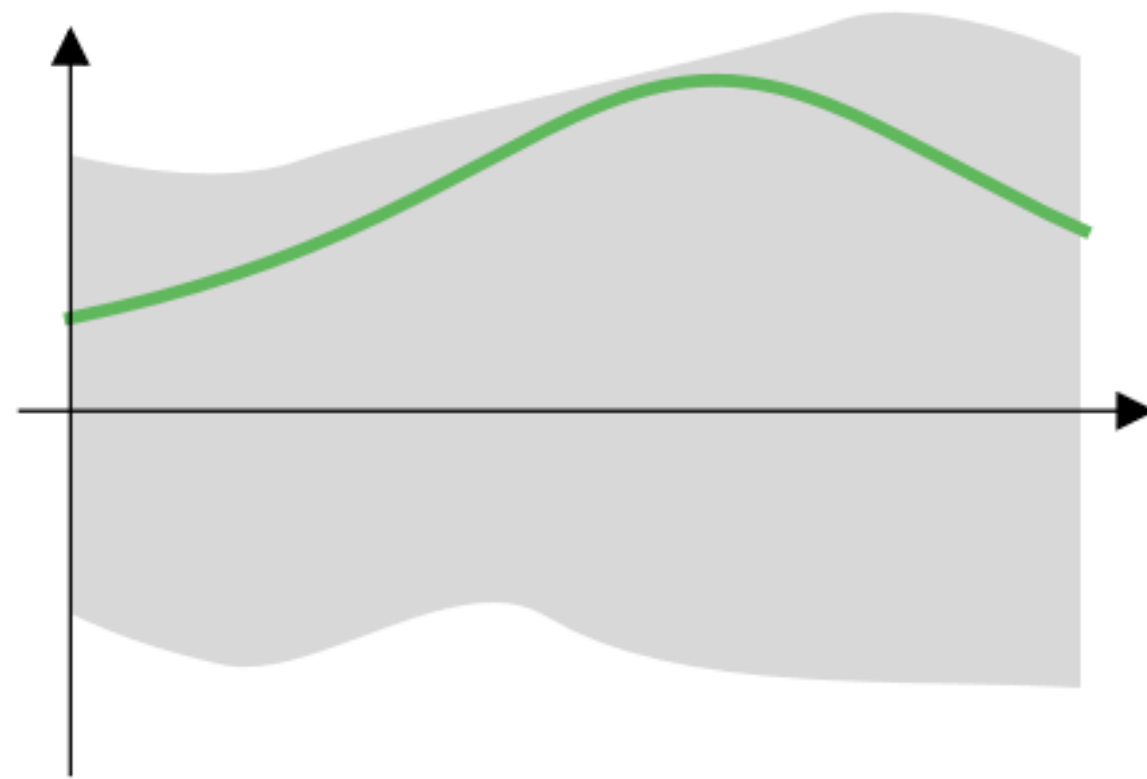

$$s(t) = A(t) + \text{ruido}(t)$$

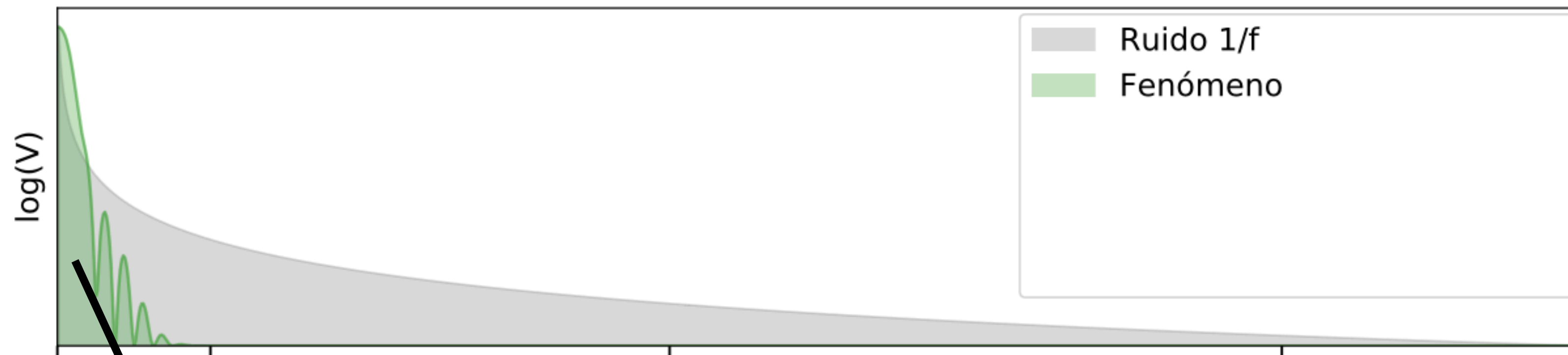

Si lo amplificamos también amplificamos el ruido

Modulamos y demodulamos

¿Qué pasa si tenemos ruido?

$$A(t) \cos(\omega_r t)$$

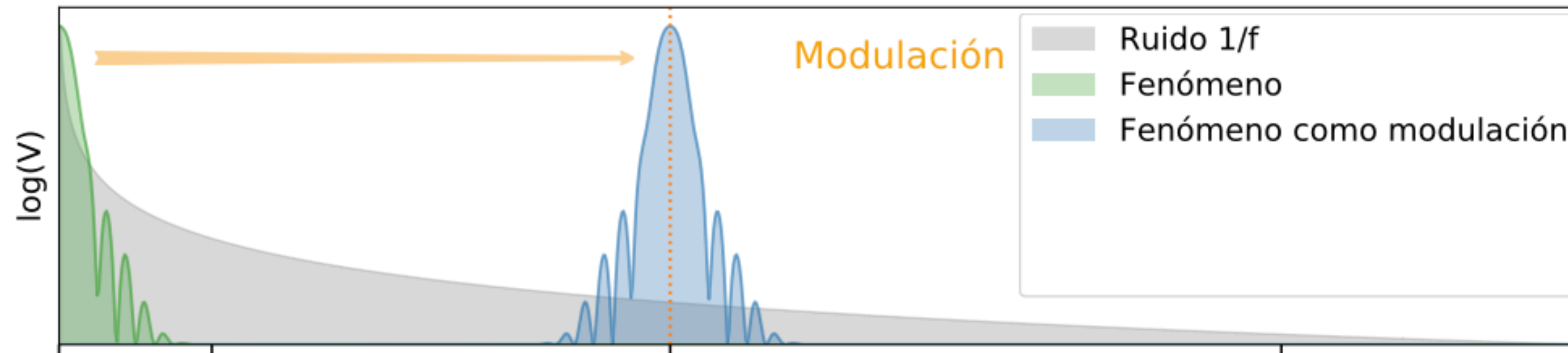

¿Qué pasa si tenemos ruido?

$$S(t) \cos^2(\omega_r t) = S(t) \left(\frac{1}{2} + \frac{\cos(2\omega_r t)}{2} \right)$$

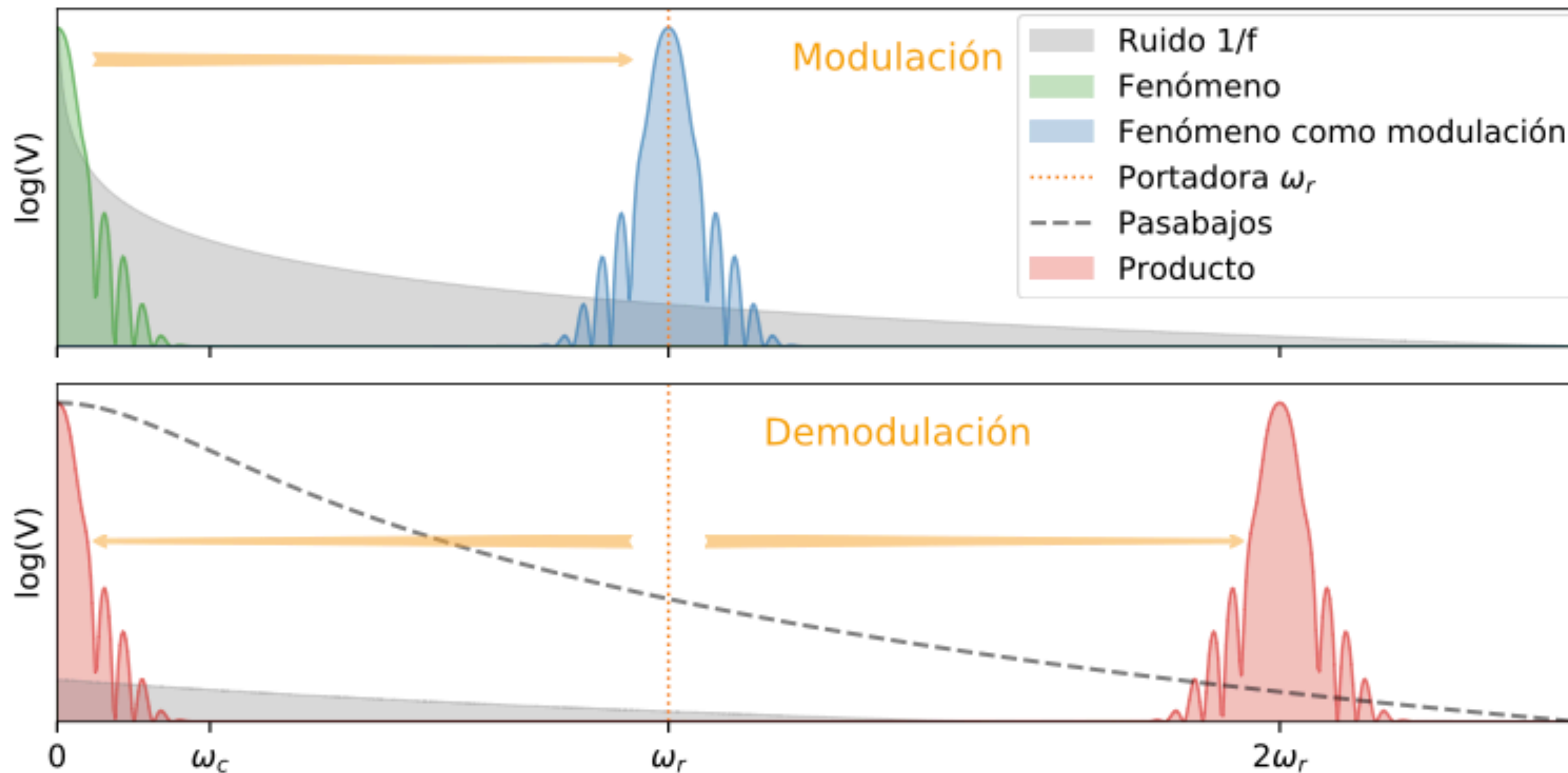

¿Qué pasa si tenemos ruido?

$$T_f > \tau > T$$
$$\omega_f < \omega_c < \omega_r$$

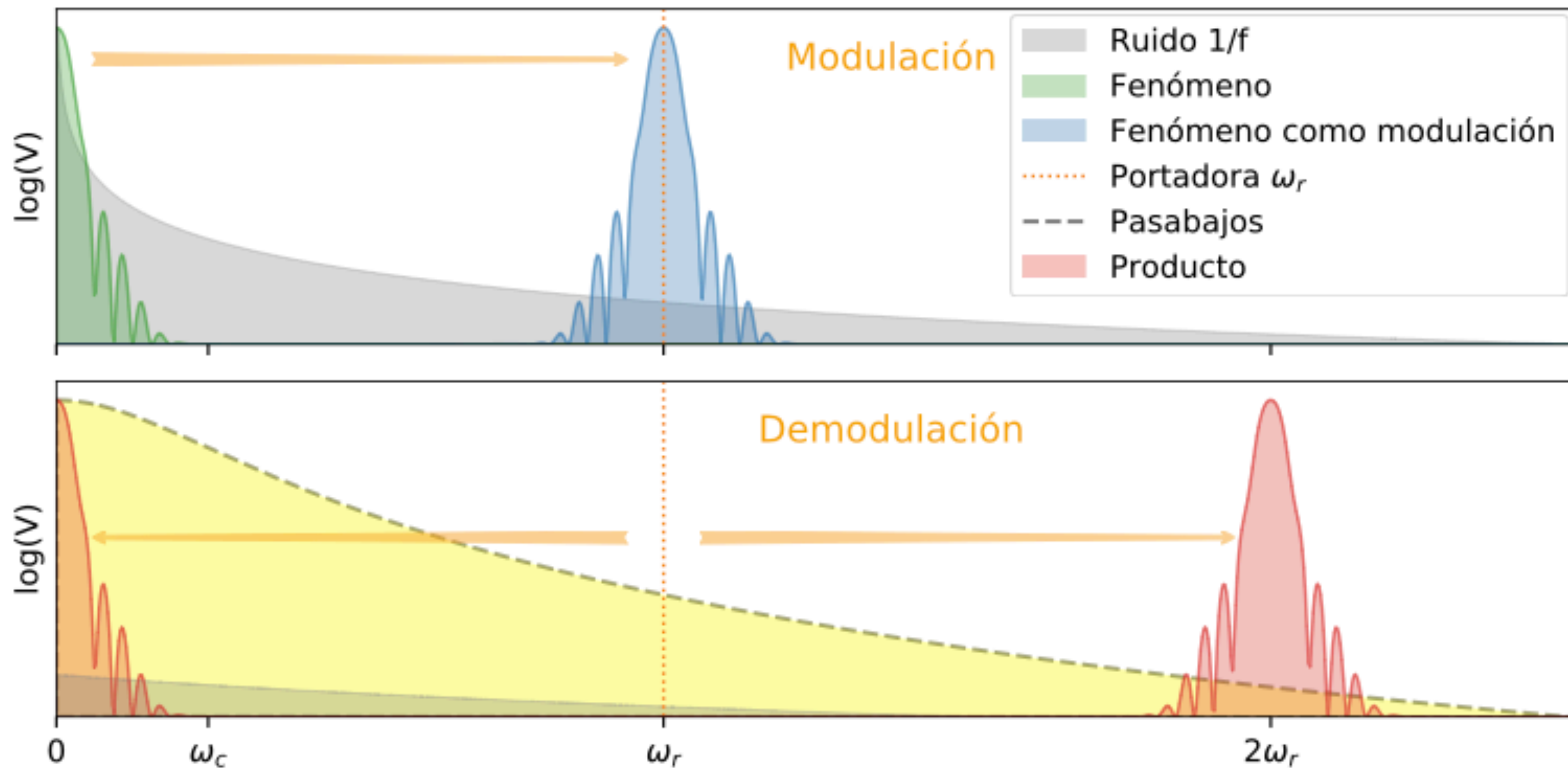

¿Qué pasa si tenemos ruido?

$$T_f > \tau > T$$
$$\omega_f < \omega_c < \omega_r$$

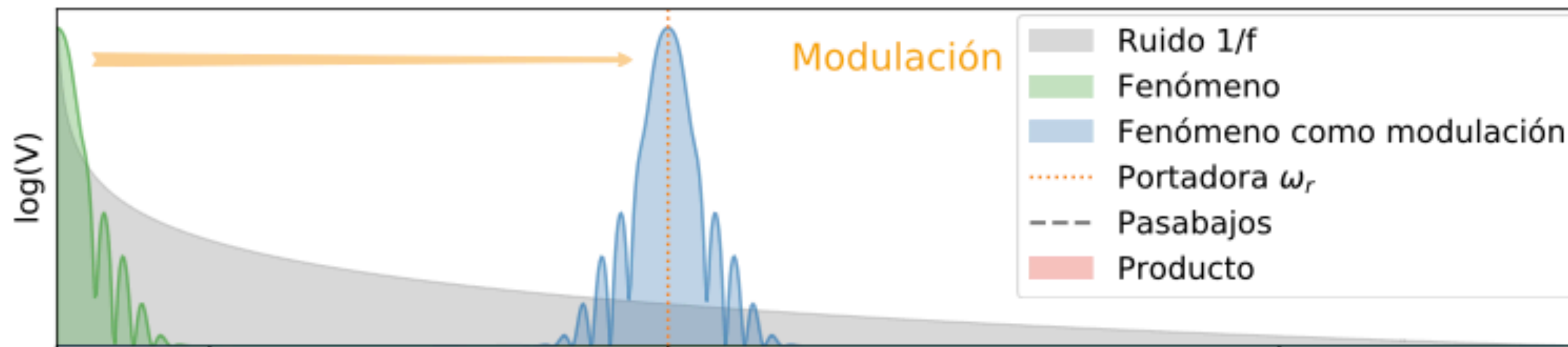

Esto lo podemos amplificar

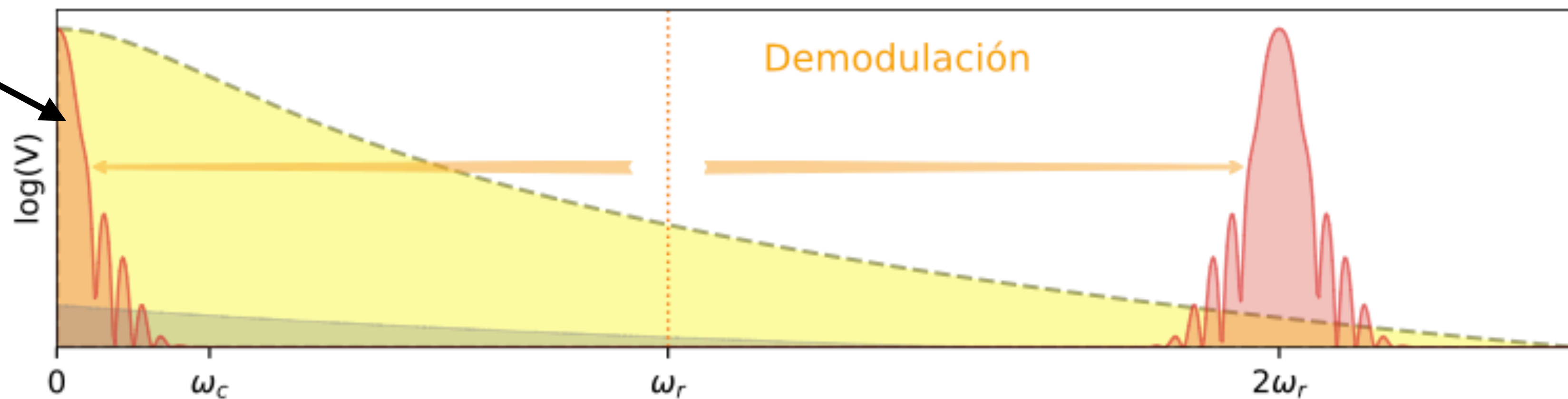

Fase

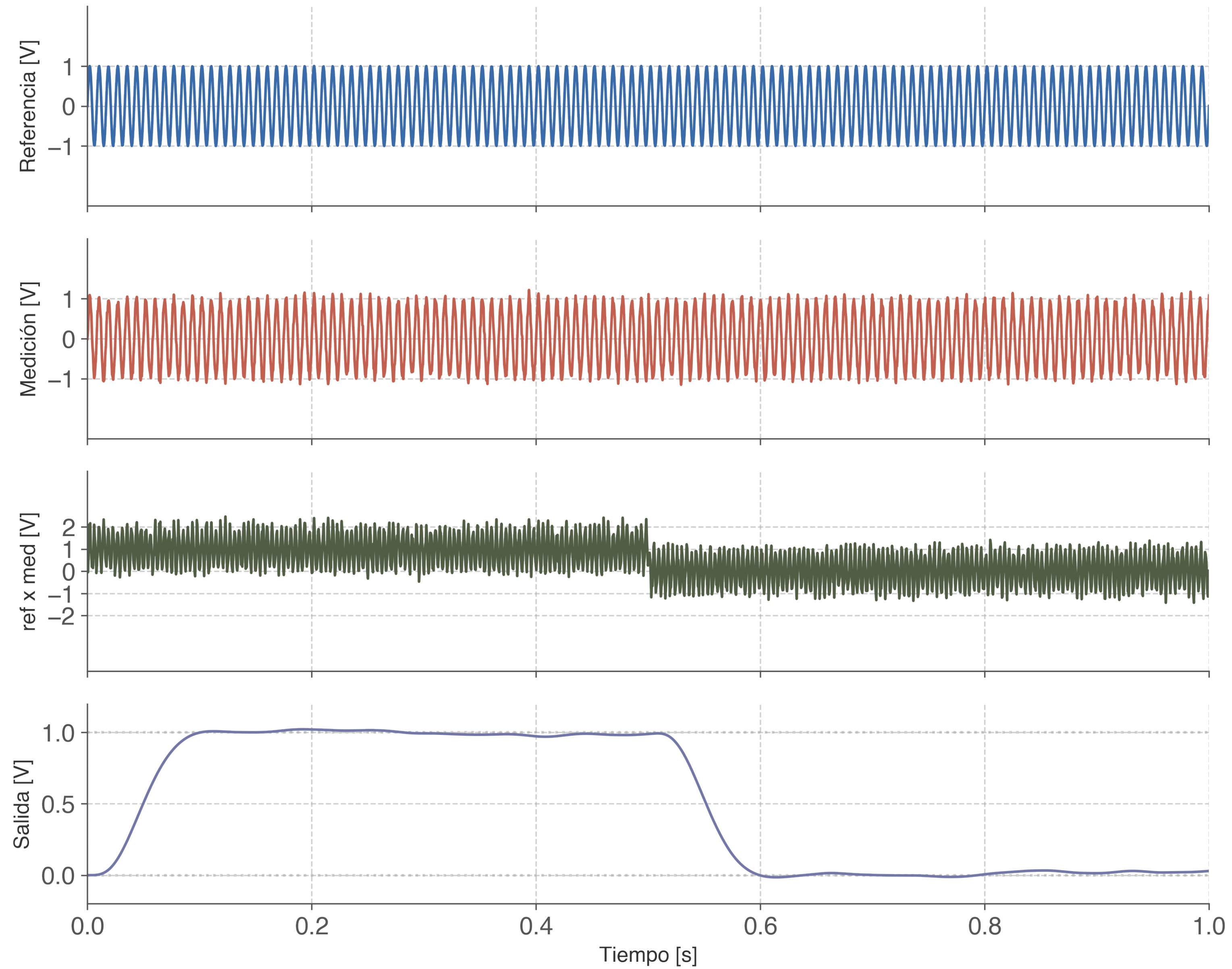

También
multiplico por un
seno

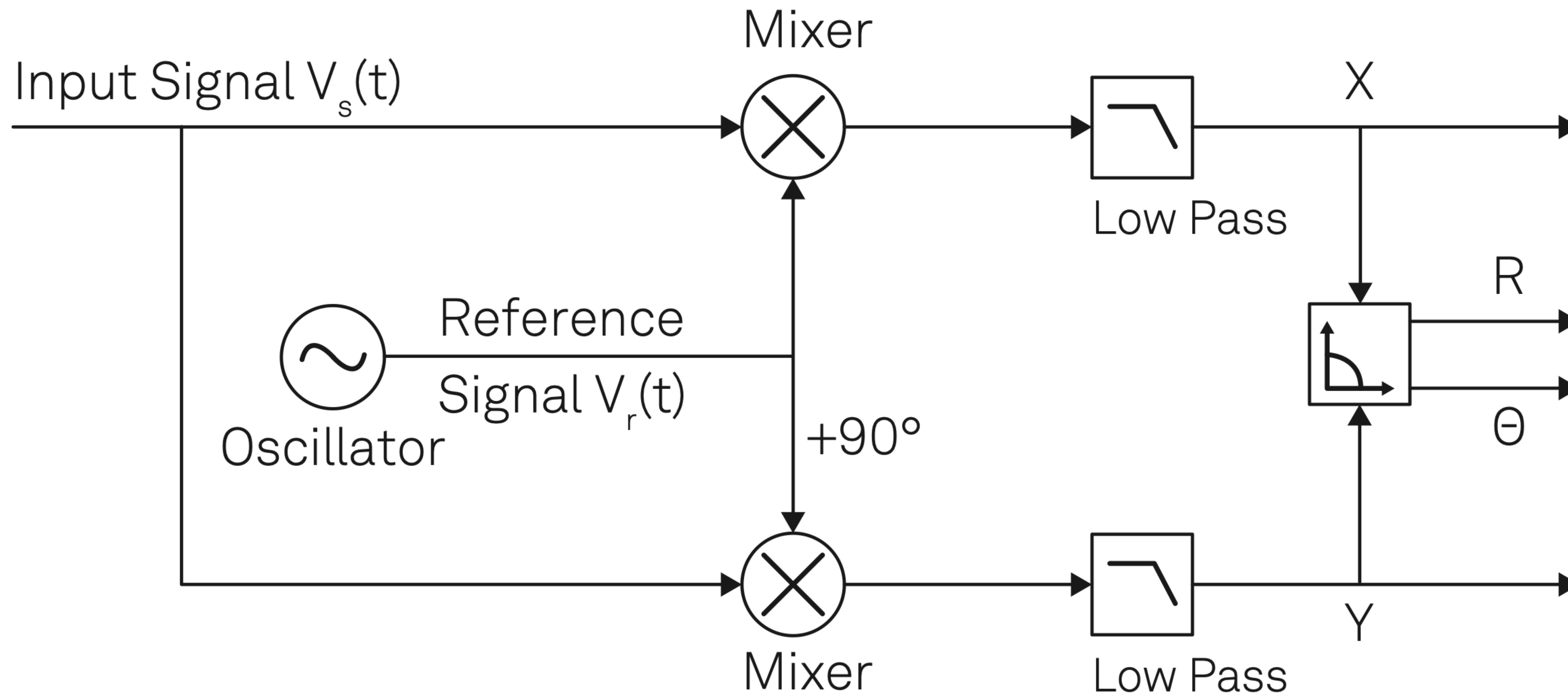

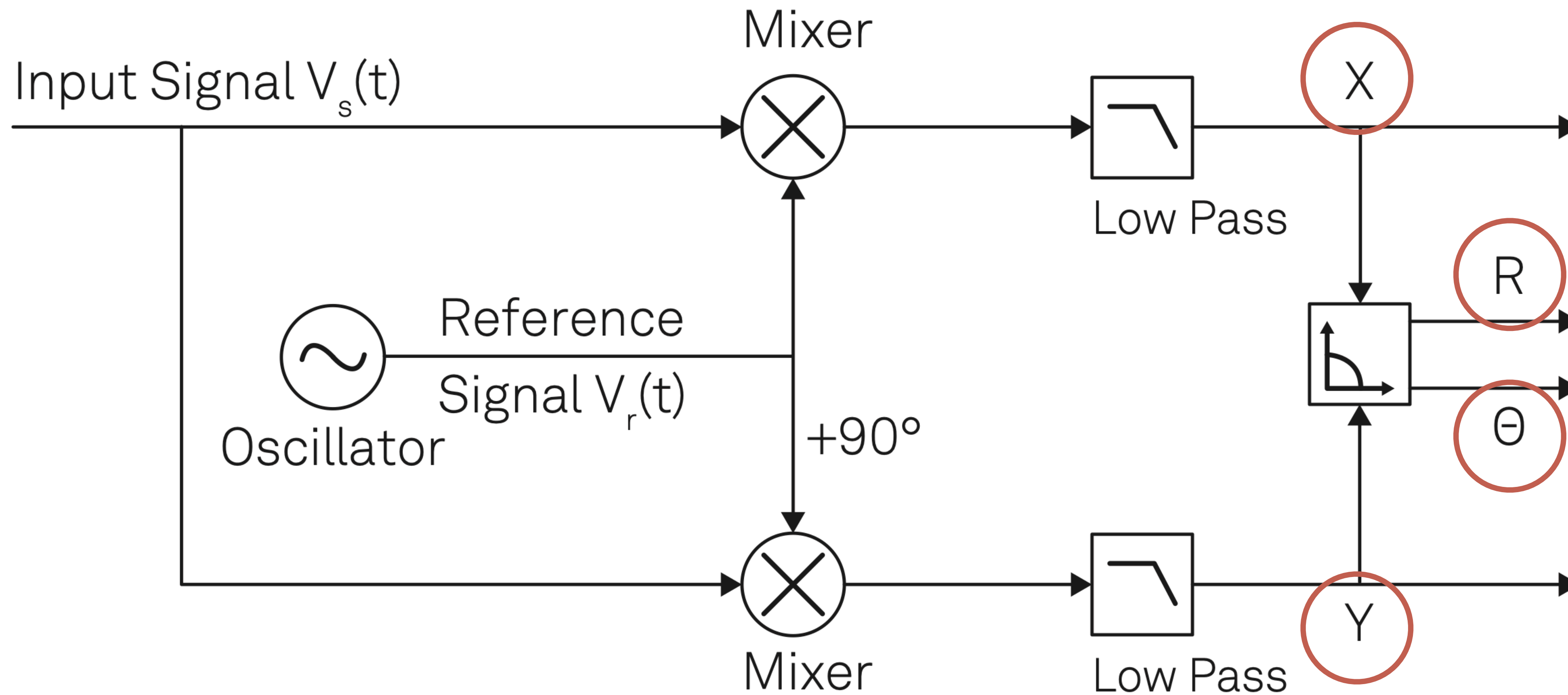

Lock-in SR830

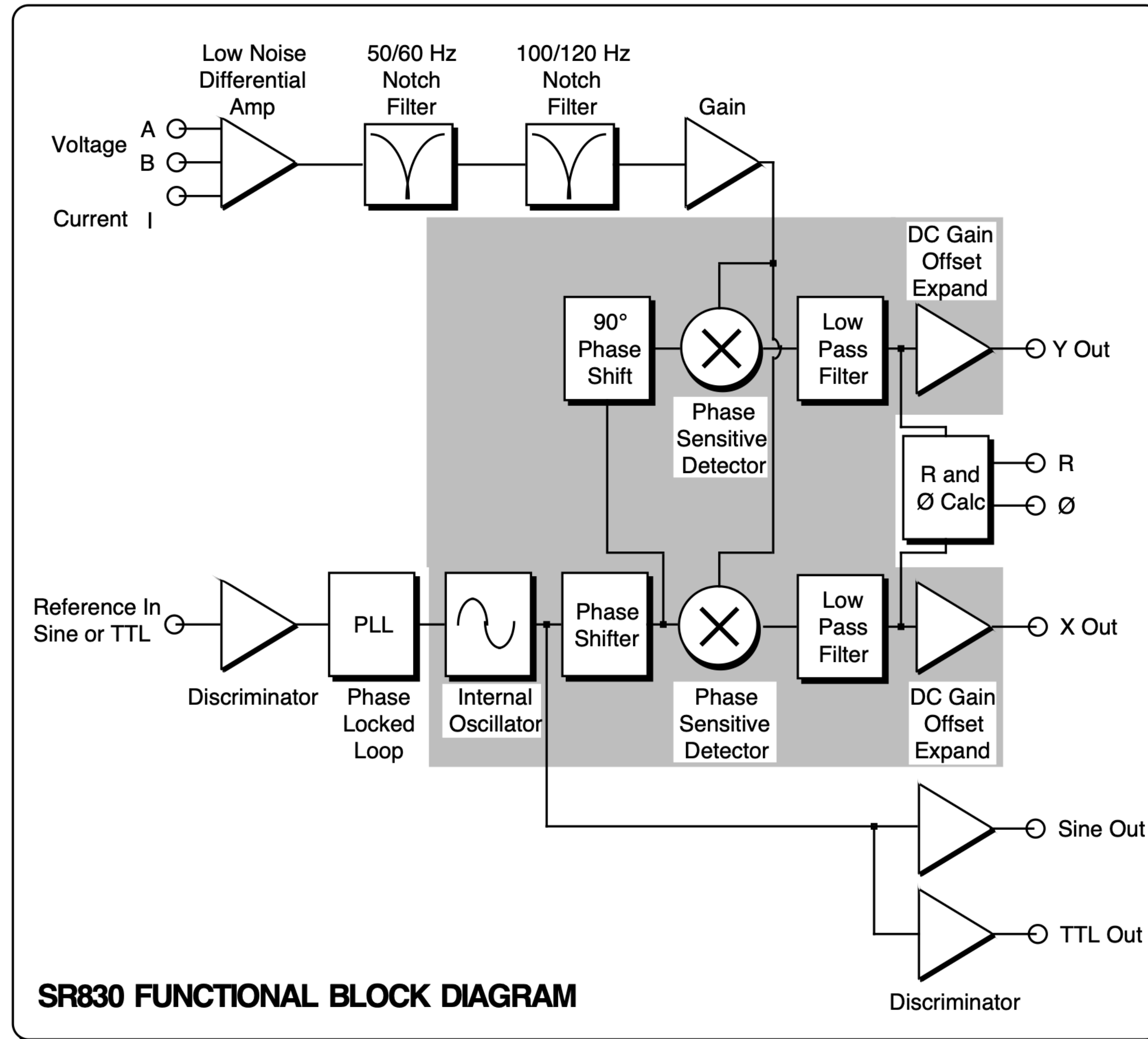

Lock-in SR830

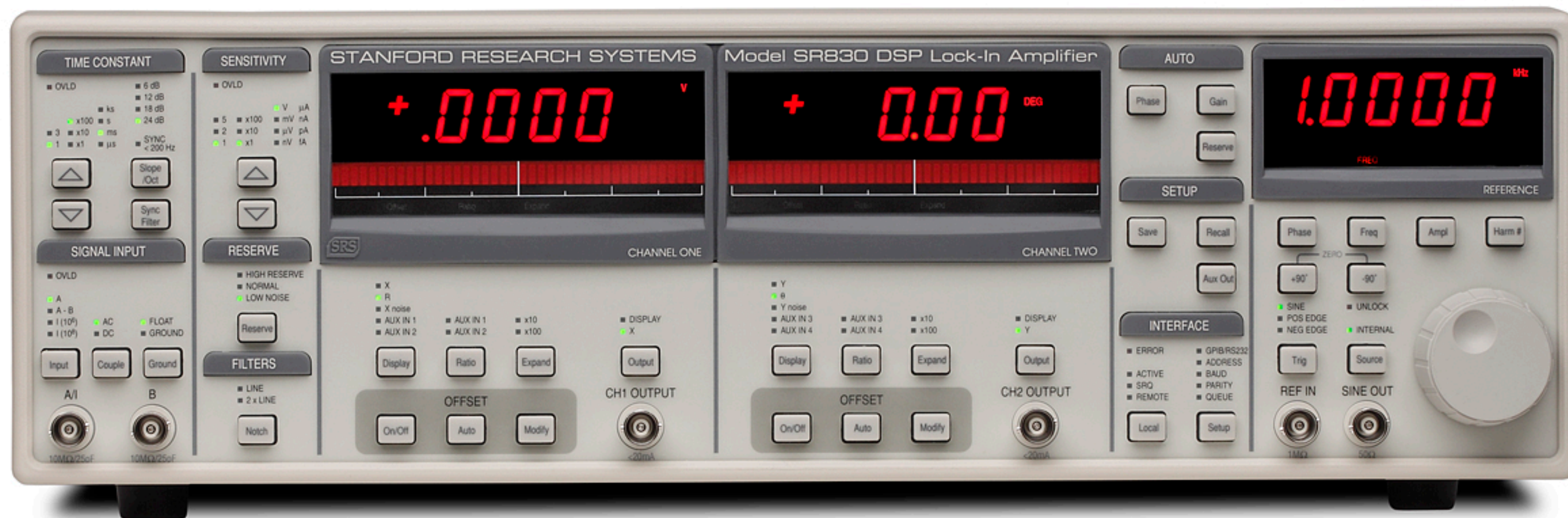

Lock-in SR830

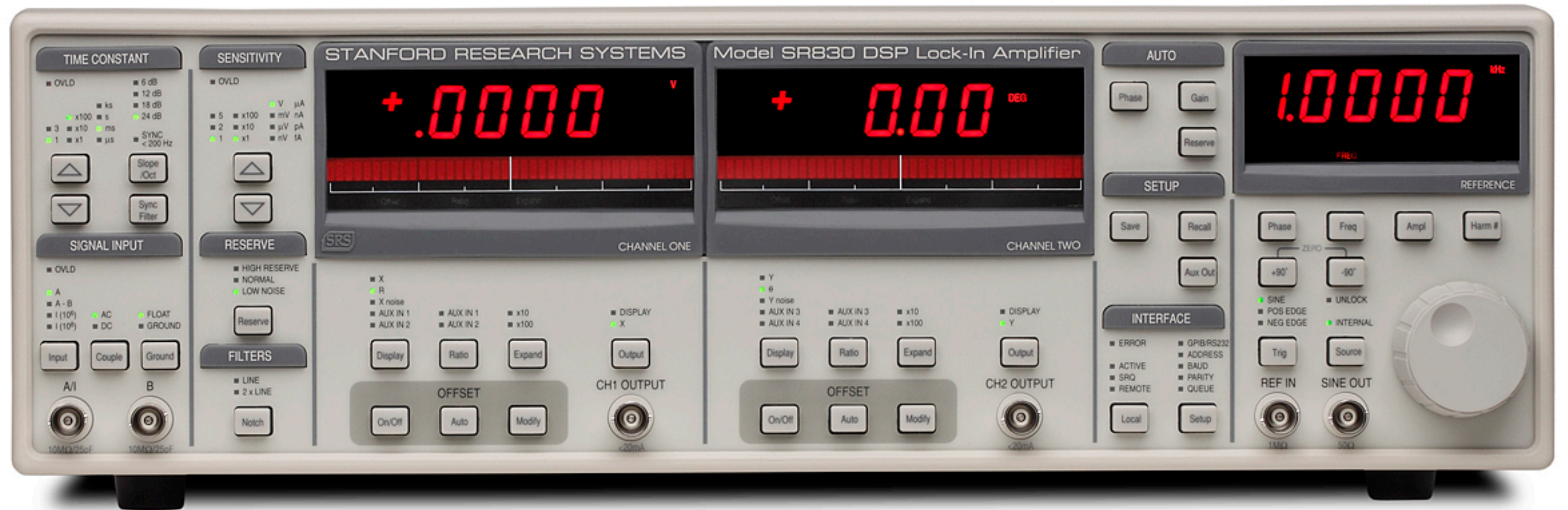

Lock-in SR830

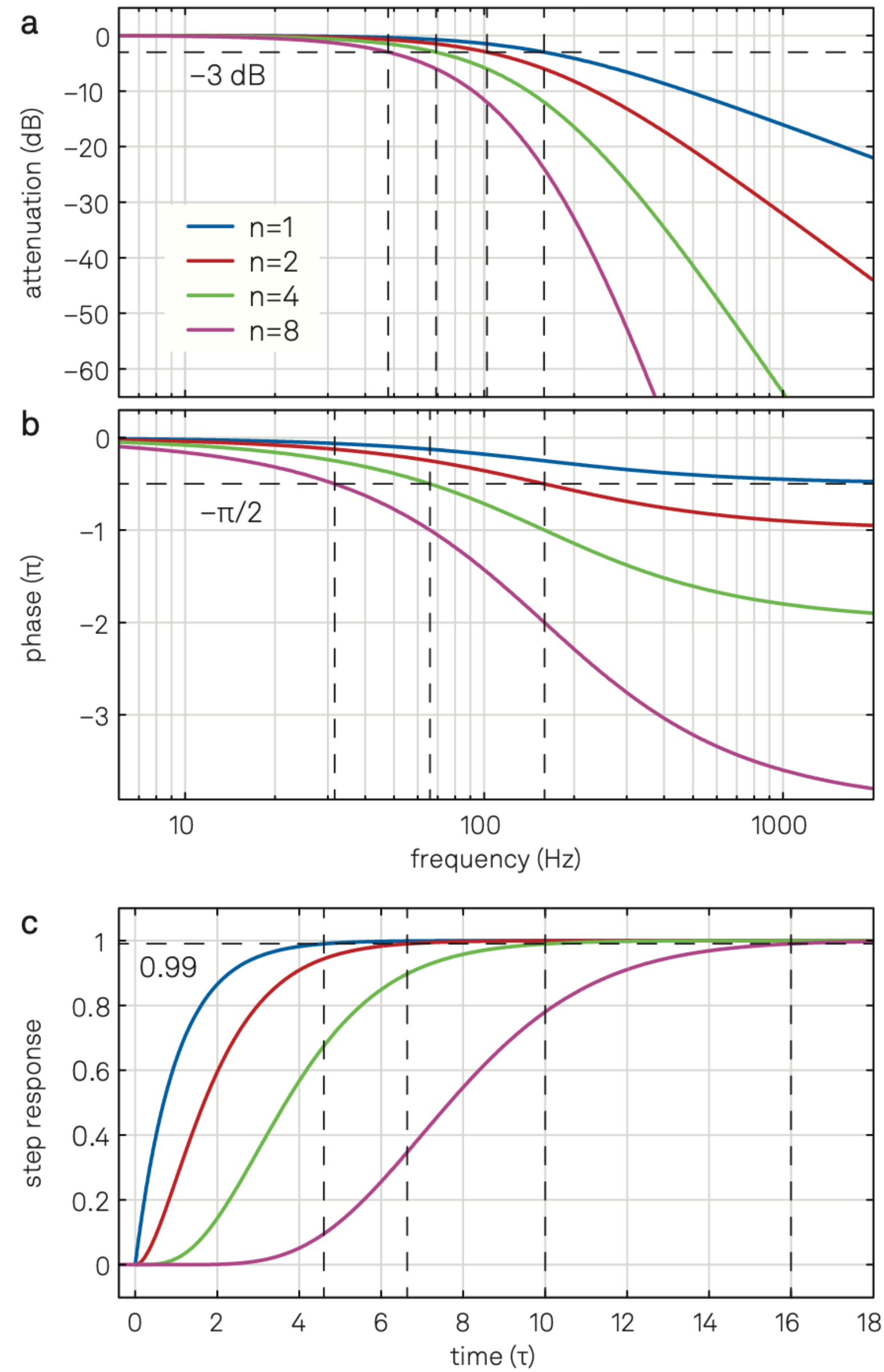

Filtro Bessel